



客户至上, 诚信为本
创造价值, 服务社会
用心智造, 合作共赢



矿山机械成套装备制造商
绿色砂石解决方案供应商
资源节能管理综合服务商

菲尼克斯矿山设备(上海)有限公司
Phoenix Mining Equipment (Shanghai) Co., Ltd.

美国总部: Black Rock Tech Inc
4682 Chabot Dr, Suite 11856, Pleasanton, CA 94588
中国总部: 上海浦东古丹路15弄15号
生产基地: 江苏启东滨海工业园汇海路1号
电话: +86 (21) 33781259 传真: +86(21)38921101 网站: www.shpks.com



官方二维码

菲尼克斯矿山设备(上海)有限公司
Phoenix Mining Equipment (Shanghai) Co., Ltd.



COMPANY PROFILE

企业简介

菲尼克斯矿山设备（上海）有限公司是集研发、生产、销售、服务于一体的现代化破碎筛分成套装备制造企业。由“美国黑石科技”与“江苏菲尼克斯”合资组建而成，公司深耕矿山成套装备 20 余年。

作为国内知名的矿山机械成套装备制造、绿色砂石解决方案供应商、资源节能管理综合服务商，菲尼克斯一直致力于探索和打造适合新时代矿业发展模式的“绿色”、“智能”、“专业”的破碎筛分成套装备，将节能管控、工业物联网、大数据等新兴技术融合在传统矿山机械设备上，赋予传统设备新的活力，降低生产成本，真正实现破碎筛分“智”能生产。

菲尼克斯拥有集专业切割焊接车间、数字化加工车间、高标准装配车间、大型喷涂车间于一体的现代化破碎筛分制造基地。基地引进美国先进的设备研发及制造技术，以科学的管理体制来适应市场的发展和需求，积极研发新产品、新技术，不断为客户提供优质的产品使用体验。目前，公司产品均通过 ISO9001：2015 国际质量体系认证。产品主要包括：颚式破碎机、圆锥式破碎机、反击式破碎机、立轴冲击式破碎机、细碎磨粉设备、大型立式辊压磨粉设备、破碎筛分输送设备等。

公司销售团队积极拓展海内外市场。目前，由菲尼克斯设计、制造的砂石生产线已覆盖全球 160 多个国家地区，获得了全球客户的一致信任、好评。

COMPANY ADVANTAGES

企业优势

生产研发优势

- 拥有“美国黑石科技”血统，引进了美国先进的设备研发和制造技术。
- 重视产品的科技创新能力，不断加大科技改造和科研投入，以提高产品的开发更新速度，加快规模化生产，提升产品的竞争力。
- 拥有强大的技术研发团队，团队成员均是在这个行业沉淀多年，拥有丰富的破碎筛分设备研发经验。
- 引进资源节能核心专利，提供资源节能管理综合服务，提升产品附加值。
- 所有产品均通过 ISO9001：2015 国际质量体系认证。

加工制造优势

- 专业切割焊接车间、数字化加工车间、高标准装配车间、大型喷涂车间。
- 生产基地拥有大型加工设备，确保产品按时交付。
- 拥有大型 CNC 加工中心、大型立式车床、大型立式镗铣床等，是矿机行业内为数不多，加工制造能力全面的企业。

维护服务优势

- 7*24H 响应客户需求，第一时间解决客户问题。
- 国内提供 48H 外派服务，及时派出专业售后团队到现场解决问题。
- 专业售后服务团队，团队所有人都具备 5 年以上从业经验，快速解决设备问题，减少产线宕机时间。



SMART ENERGY-SAVING ELECTRIC CONTROL MANAGEMENT SYSTEM

智慧节能电控管理系统

智慧节能电控管理系统是菲尼克斯团队专为“绿色智能砂石骨料生产线”打造的新型智能产品。可根据不同产线需求和客户要求，为客户量身定制成集中电力节能、增补、扩容、安装的资源节能管理综合解决方案。

目前，全国已有数条“绿色智能砂石骨料生产线”采用智慧节能电控管理系统，经用户反馈和综合分析，该系统具有以下优势：



目录 CONTENT

FKH 旋回破碎机	07
FKE 颞式破碎机	09
FKD 单缸液压圆锥破碎机	11
FKG 多缸液压圆锥破碎机	13
FKF 反击式破碎机	15
FKN 可逆锤式破碎机	17
FKL 立轴冲击式破碎机	19
FLZ 立磨制砂机	21
FML 制砂楼	23
FKZ 振动给料机	25
FKX 悬挂给料机	27
FYK 圆振动筛	29
FST 椭圆筛	31
FKT 脱水筛 / 细砂回收机	33
FXL 螺旋洗砂机	35
FKPE 履带移动颞式破碎站	37
FKPF 履带移动反击式破碎站	38
FKPG 履带移动圆锥式破碎站	39
FKPS 履带移动筛分站	40

FKH GYRATORY CRUSHER

FKH 旋回破碎机

产品介绍

FKH 旋回破碎机是一款拥有更大倾角破碎腔、较长破碎面的新型旋回破碎机。衬板采用特殊耐磨材料，使用寿命更长，使破碎机的破碎能力更大。而超重型机架和整体式立轴总成设计，确保破碎机使用寿命更长、运行更安全可靠。FKH 旋回破碎机拥有主轴位置指示系统，可直观观察排放口，控制产品粒度。

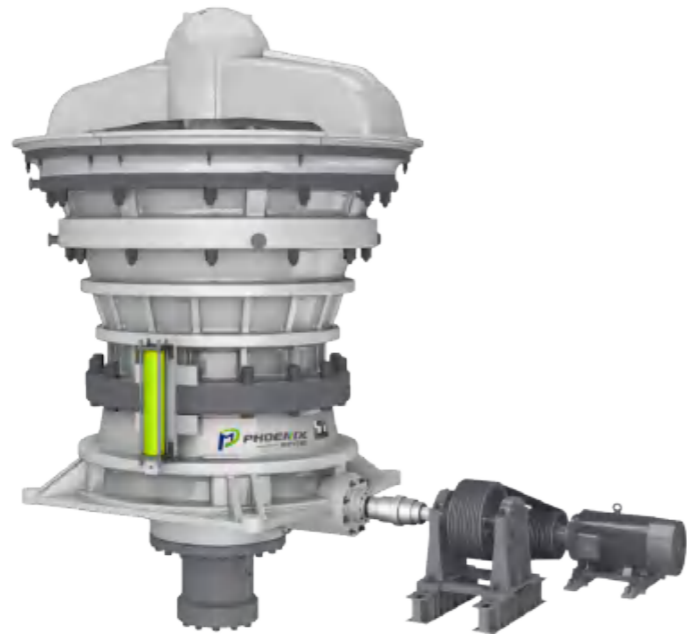

产品特点

- 拥有更大倾角破碎腔和较长破碎面，可连续高强度工作，相较通用圆锥破碎机产量更大、效率更高。
- 独特的破碎腔设计，排料流畅、破碎能力大、衬板磨损少。
- 采用弧锥齿轮传动，承载能力高、运行平稳、噪音小。
- 液压调节排料口尺寸，减小员工工作强度，操作维护更简单。
- 配备活塞式蓄能器，使主机具有过载保护能力。
- 有效的防尘密封装置，配有一个正压鼓风机，确保无粉尘进入偏心和驱动装置。
- 高强度、平稳式机架设计，通过运输工具可直接投料，更适应恶劣环境下设备运行。
- 拥有主轴位置指示系统，便于检测排料口尺寸。

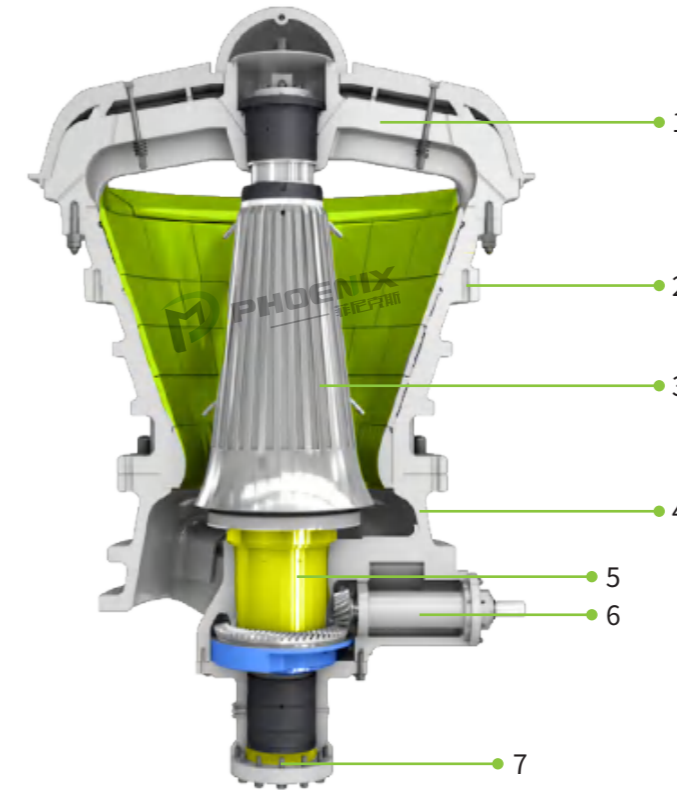

- 1 上机架
- 2 中机架
- 3 动锥部件
- 4 下机架
- 5 偏心部件
- 6 传动部
- 7 液压部

FKH 旋回破碎机技术参数表

型号	给料口宽度	最大给料尺寸	公称排料口宽度	立锥底部直径	排料口调整范围	生产能力	电机功率	重量 (不含电机)
	(mm)	(mm)	(mm)	(mm)	(mm)	(t/h)	(kw)	(kg)
FKH-1040	1040	800	140	1600	140-175	1600-2350	315	127900
FKH-1210	1210	1000	150	1640	150-175	2200-2750	355	155800
FKH-1400	1400	1200	150	2200	150-200	2550-3380	450	246300
FKH-1600	1600	1350	150	2500	150-200	2580-3700	450	304600
FKH-1665	1600	1350	165	2500	165-230	4050-5530	600	389600

FKE JAW CRUSHER

FKE 颞式破碎机

产品介绍

FKE 颞式破碎机是引进国外先进技术制造的深腔型复摆式颞式破碎机，是矿山和石料厂最常用的破碎设备之一，主要用于抗压强度不超过 350 兆帕的各种石料、矿石的初碎和中碎。FKE 颞式破碎机的固定颞板、活动颞板、边护板均采用优质的耐磨材料和特殊工艺制造而成，具有破碎比大、使用寿命长、工作安全可靠等特点，是初级破碎的首选设备。



产品特点

● FKE-860 以下小规格的破碎机特点：

深腔型（破碎腔比常规颞破深），即破碎机比常规的高，处理量大。机架采用榫头式焊接，强度增加，比整体铸造机架更结实。机架后有检修用液压缸，检测更方便。液压调节排料口尺寸，减小员工工作强度，操作维护更简单。

● FKE-910 以上的大规格的破碎机特点：

采用冷冻钢销联接组装工艺，大幅度提高设备的负载能力，真正做到机体不开裂、不变形、使用寿命更长。机架可分解成部件，运到井下拼装。排放口采用液压双斜楔式调整系统，自动化程度高，便于快速地调整排料口尺寸和清空。

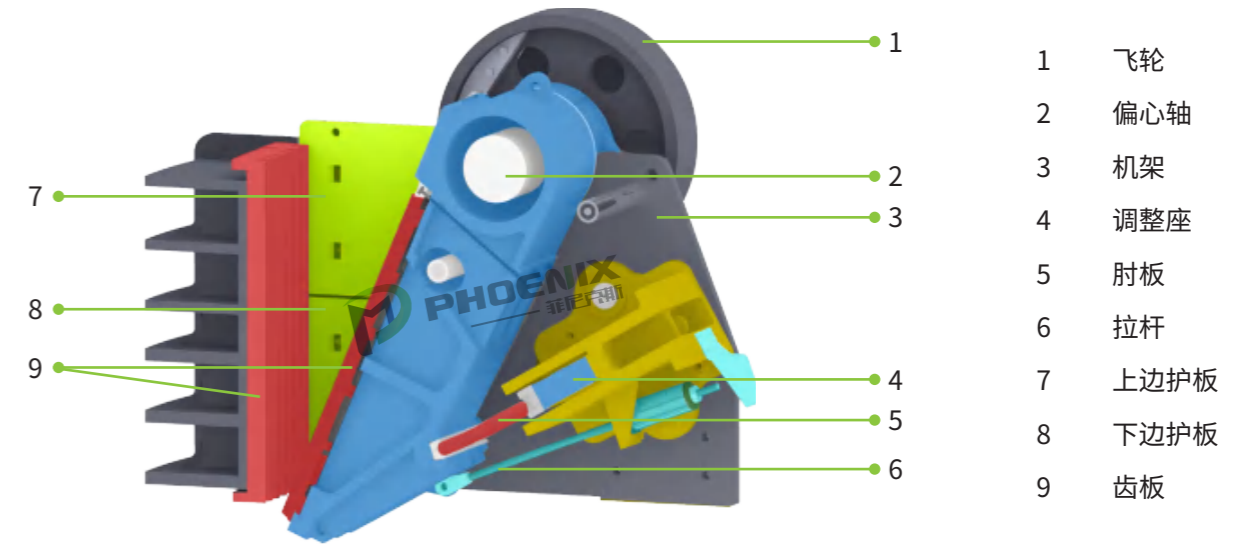

FKE 颞式破碎机技术参数表

型号	给料口尺寸 (长 × 宽)	最大给料尺寸	排料口宽度	生产能力	电机功率	重量 (不含电机)
	(mm)	(mm)	(mm)	(t/h)	(kw)	(kg)
FKE-550	550×910	450	70-130	55-150	75	11000
FKE-630	630×910	500	65-195	130-285	90	15600
FKE-760	760×1065	650	100-170	200-400	132	28200
FKE-860	860×1065	750	200-270	250-500	132	28700
FKE-910	910×1230	750	100-250	280-570	160	45000
FKE-1200	1060×1220	900	100-300	300-650	200	56800
FKE-1400	1070×1400	900	100-300	390-725	200	58200
FKE-1600	1200×1630	1020	150-350	500-900	250	80200
FKE-2000	1500×2000	1300	150-350	750-1400	400	150000

FKD SINGLE-CYLINDER HYDRAULIC CONE CRUSHER

FKD 单缸液压圆锥破碎机

产品介绍

FKD 单缸液压圆锥破碎机具有性能高、效益高、可靠性强、性价比高等特点，广泛用于建筑、矿山、建材、冶金、水利等领域。FKD 单缸液压圆锥破碎机采用先进的层压破碎技术，破碎颗粒细小均匀。该系列破碎机可以根据客户的特殊要求进行给料破碎，有效可靠的破碎出指定粒度。设备维修方便、操作简单，适用于高产量生产。

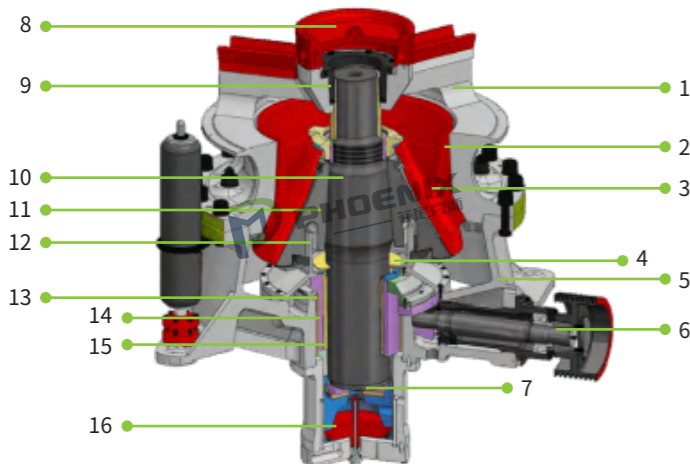

- | | |
|-------|---------|
| 1 上机架 | 9 上部轴承 |
| 2 轧臼壁 | 10 主轴 |
| 3 破碎壁 | 11 躯体 |
| 4 止推盘 | 12 防尘圈 |
| 5 下机架 | 13 架体衬套 |
| 6 传动部 | 14 偏心套 |
| 7 摩擦盘 | 15 主轴衬套 |
| 8 臂架盖 | 16 柱塞 |

产品特点

- 特殊的破碎腔型、合理的偏心量、理想的摆频及层压破碎带来更高的产量、更大的破碎比、更优的粒形。
- 坚固的设备结构及先进的过载保护系统，可确保设备在最恶劣的硬质岩石破碎应用中长期运行，降低故障发生率。
- 正压防尘系统保证润滑系统时刻洁净，使设备在运行时免受灰尘的污染，且不需要增加额外的润滑密封及人工维护。
- 自动化程度高，操作简单。
- 设备维护方便，大部分部件均能在上部及侧部拆装，可降低员工工作强度，提高施工效果。
- 特殊的破碎壁，轧臼壁设计，极大减少用户对备件的投资。

FKD 单缸液压圆锥破碎机技术参数表

型号	功率 (kw)	腔型	最大进料 粒度 (mm)	紧边排料口下的标准产能 (t/h)											
				6	8	10	13	16	19	22	25	32	38	44	51
FKD-44	220	特粗	217					115-202	123-279	132-297	140-316	160-360	177-399		
		粗	177				102	110-220	118-295	126-316	135-336	153-382	169-339		
		中粗	142				98-124	107-266	105-286	122-305	130-325	148-333	163-245		
		中	112				119-190	128-283	138-303	148-324	157-345	179-286	198		
		中细	87			117	127-232	137-251	147-269	157-288	167-306	190-254			
		细	72			93-139	99-181	107-196	115-212	123-227	133-243	141-258	160-214		
		特细	40	100	125										
FKD-53	315	特粗	280					180	193-344	207-444	220-472	250-557	277-616	303-674	334-520
		标准粗	250					178-198	191-382	204-498	216-530	247-604	273-667	299-532	330-361
		粗	220					175-194	188-376	201-491	214-522	244-596	269-658	295-524	324-361
		中粗	180					167-260	179-438	191-468	204-498	232-568	256-513	281-374	
		中	140					204-306	219-456	234-487	249-519	284-521	313-418		
		中细	120				200	216-385	232-413	247-441	263-470	299-471	331-379		
		细	90				206-320	222-347	238-373	255-398	271-424	309-425	342		
		特细	70				227-316	244-340	263-321	281-312					
FKD-870	500		80-330	排料口调整范围 10-60mm 产量 500-1200t/h 机重 59t											

型号	功率 (kw)	腔型	最大进料 粒度 (mm)	紧边排料口下的标准产能 (t/h)											
				19	22	25	29	32	35	38	41	44	48	51	
FKD-44S	220	特粗	400							267	282-353	298-446	313-563	334-601	349-534
		粗	350					225	239-299	254-381	269-484	284-511	298-448	318-398	333
		中粗	300				195	214-267	228-342	242-435	256-461	270-486	284-426	303-378	317

型号	功率 (kw)	腔型	最大进料 粒度 (mm)	紧边排料口下的标准产能 (t/h)											
				38	41	44	48	51	54	60	64	70	76	83	
FKD-53S	315	特粗	450			349	368-460	392-588	410-718	428-856	456-929	489-978	525-1050	562-983	604
		粗	400	318	336-410	353-618	376-753	394-788	411-823	446-892	469-822	504-631			

FKF IMPACT CRUSHER

FKF 反击式破碎机

产品介绍

FKF 反击式破碎机采用国外先进技术制造。广泛应用于冶金、建材、化工等工业部门，用于破碎粗、中、细碎中等硬度以上脆性物料，如石灰石、白云石、砂岩、石墨、岩盐、花岗岩和玄武岩等。具有破碎比大、产量高、产品粒度均匀粒形好、破碎流程紧凑、整机结构简单、使用和维修方便等特点。



产品特点

- 采用全球领先的设计理念和制造技术。
- 前后机架液压开盖。
- 全液压调整排放口。
- 大部分衬板规格相同，可通用互换。
- 衬板采用斜楔锁紧，安装、更换简单迅速。
- 第三腔整形采用“石打石”理念。

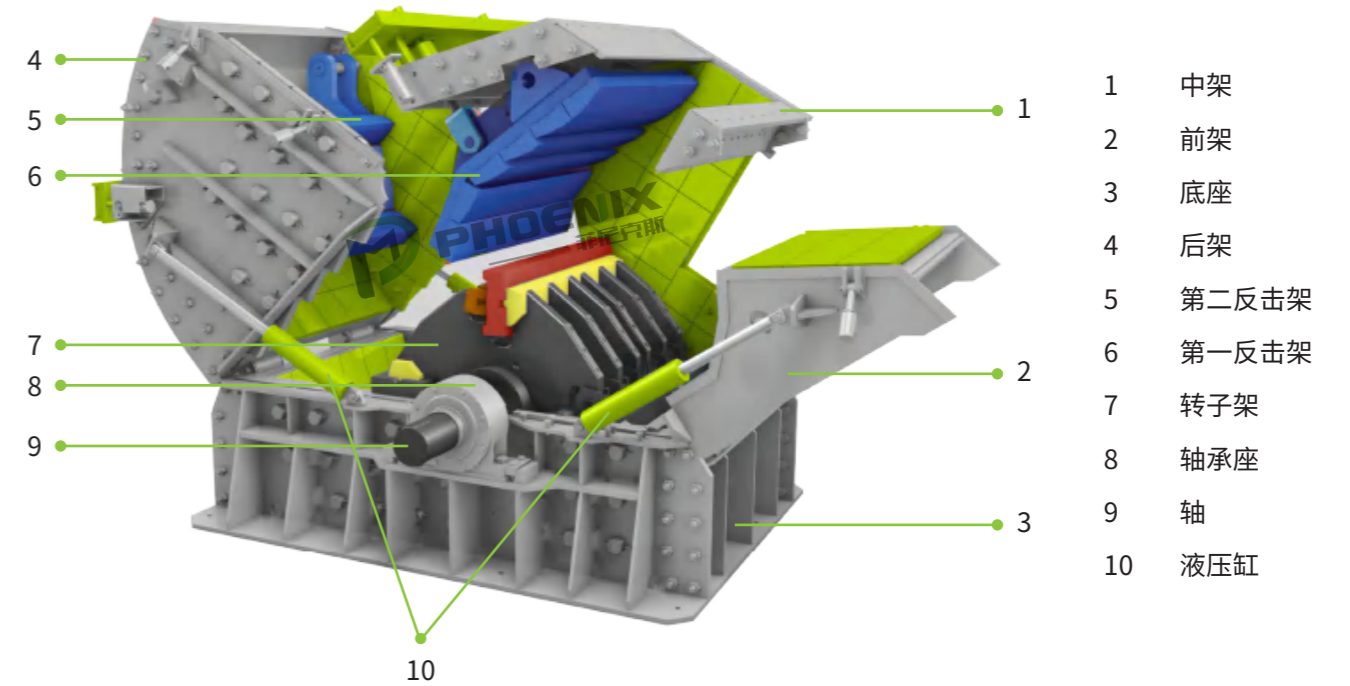

FKF 反击式破碎机技术参数表

型号	转子尺寸	进料口尺寸	最大进料边长	出料粒度	生产能力	电机功率	重量 (不含电机)
	(mm)	(mm)	(mm)	(mm)	(t/h)	(kw)	(kg)
FKF-130	Ø1280×1340	500×1360	200	≤ 60	160-220	200	19900
FKF-150	Ø1540×1500	504×1530	300	≤ 60	320-380	315	30000
FKF-180	Ø1600×1800	550×1800	350	≤ 60	450-580	500	40300
FKF-200	Ø1800×2000	650×2000	600	≤ 80	600-750	710	65000

FKN REVERSIBLE HAMMER CRUSHER

FKN 可逆锤式破碎机

产品介绍

FKN 可逆锤式破碎机具有无蓖条、破碎比大、产量高、过粉碎量小、转子可逆转、锤头使用寿命长、运行成本低等优点。它克服了物料湿度大易堵塞的问题，也提高了锤头的利用率，降低了更换锤头的频率，保证了出料粒度的均匀性。可逆锤式破碎机是冶金、建材、化工和水电等工业部门中细碎中等硬度以下脆性物料的主要设备之一，如炼焦用煤、小块石灰石、石膏、明矾、砖、瓦等等，被破碎物料的抗压强度不得大于 150Mpa，表面水分不大于 15%。经过改进，可逆锤破可破碎硬度更高的矿石，用作选矿设备的细碎破碎机和机制砂破碎机，以得到更高的成品率。



产品特点

- 锤头数量多，能充分破碎。
- 破碎板数量多，反击、破碎道次多。
- 转子可双向旋转，换边破碎延长锤头和破碎板的寿命。
- 转速高，产量大，细碎效果好，合格度高。
- 无蓖板，无碾磨，过粉碎少，合格率高。
- 不堵料，允许较高的水分。
- 中、硬岩破碎均适应。

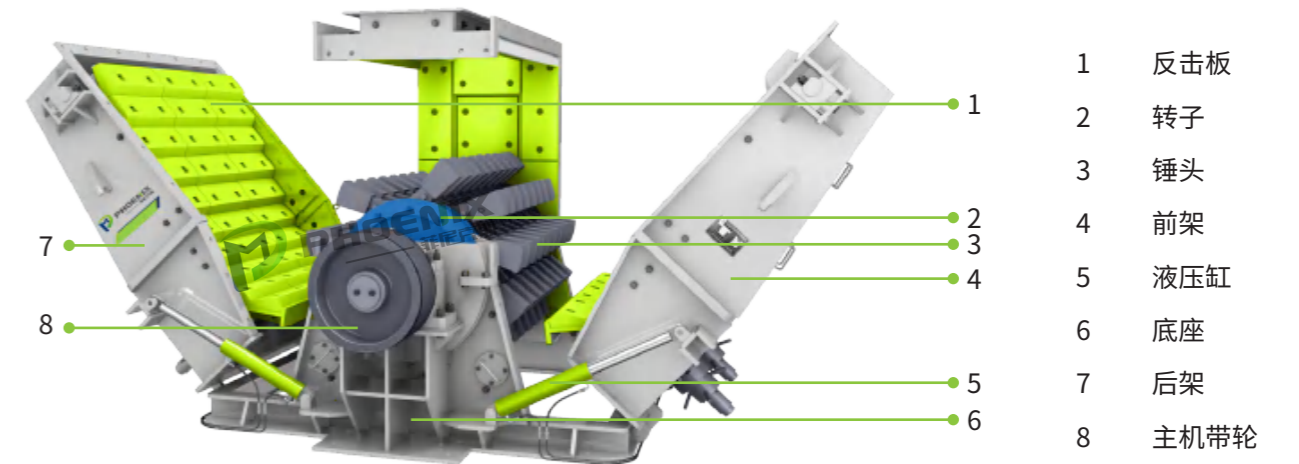

FKN 可逆锤式破碎机技术参数表

型号	FKN-1012	FKN-1214	FKN-1416	FKN-1618
转子尺寸 (直径×长度) (mm)	Φ1000×1200	Φ1200×1400	Φ1400×1600	Φ1600×1800
转子速度 (r/min)	987	985	740	675
进料口尺寸 (mm)	300×1200	400×1400	400×1600	550×1800
最大给料尺寸 (mm)	100	100	150	200
出料粒度 (mm)	0-10	0-10	0-10	0-10
处理能力 (t/h)	50-80	60-120	100-200	180-280
电机功率 (kw)	132-160	160-220	280-315	315-500
重量 (不含电机) (kg)	9000	15000	28000	38000
外形尺寸 (mm)	3200×2400×1700	3500×2700×2050	3900×2900×2200	4200×3100×2400

FKL VERTICAL SHAFT IMPACT CRUSHER

FKL 立轴冲击式破碎机

产品介绍

立式冲击破碎机是一种利用冲击和磨削原理破碎的细碎破碎机型，采用最先进的技术设计以达到高水准。可适用于不同的工况条件（一般除多水性粘附性的物料外，均可通过先期试验达最佳效果），对硬脆物料特别有效，对高硬度高研磨性物料也不失为一种有效途径。其会提供统一、均衡、坚固的立方粒形及均匀的粒级配比的物料产品；满足现代工程、水利、建筑、矿山等行业对人工机制砂、混凝土、选矿粉碎等施工要求。若用户能进行合理的定期的检查和维护保养，本机可安全运行多年。具有结构简单，运转平稳，处理量大，成砂率高，产品粒形好等特点。可灵活配备“石打石”与“石打铁”等腔型，满足各种工况的不同要求。



产品特点

- 双电机驱动，动力强劲，产量更高。
- 石打石型制砂与石打铁型制砂互换方便，制砂与整粒只需要更换料架和主机皮带轮。
- 采用独立液压起吊装置，更换反击架衬板与转子内外刀更方便，减少停机时间。
- 不同头数的转子，满足不同工艺要求。
- 稀油润滑系统确保轴承良好散热，延长使用寿命。
- 选配的配件振动传感器可以有效地监测主机内部情况，方便用户判断主机是否处于工作状态。

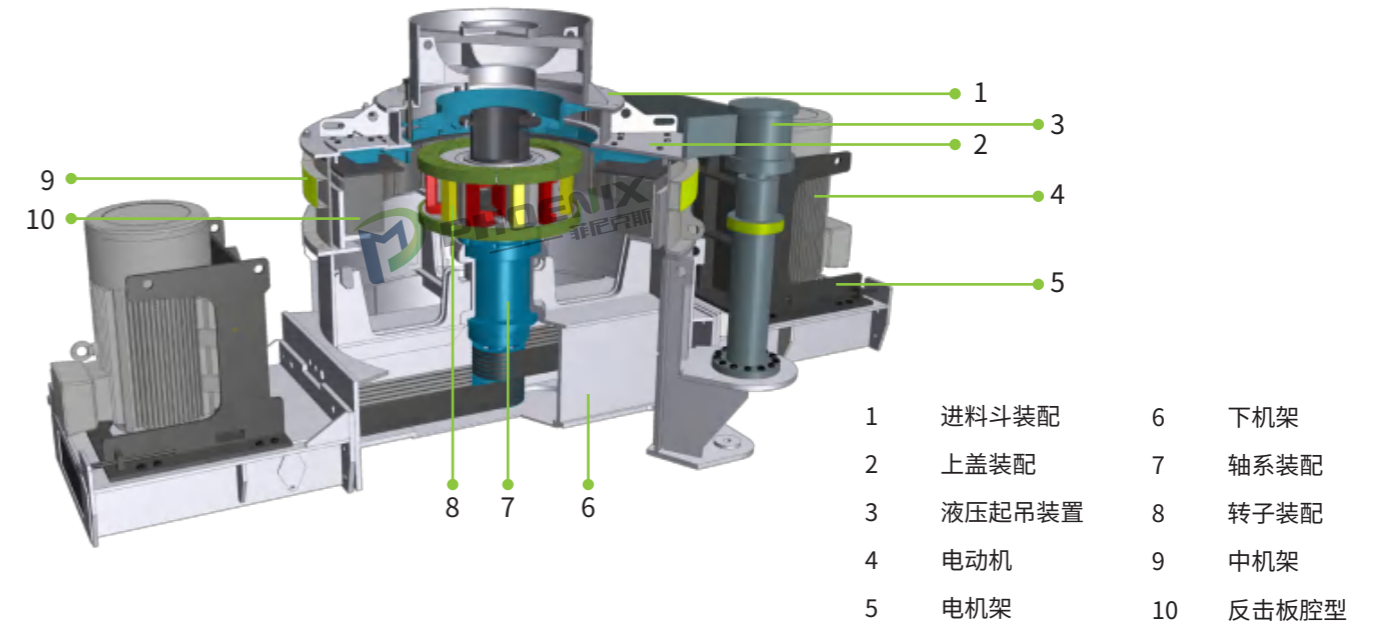

FKL 立轴冲击式破碎机技术参数表

型号	最大给料尺寸	叶轮转速	生产能力	电机功率	重量 (不含电机)
	(mm)	(r/min)	(t/h)	(kw)	(kg)
FKL-850	40	1230-1560	200-330	200×2 (132×2/160×2/220×2)	11400
FKL-850F	40	1230-1560	200-330	200×2 (132×2/160×2/220×2)	14000
FKL-850L	40	1230-1560	240-400	200×2 (132×2/160×2/220×2)	11500
FKL-1000	50	1070-1310	280-540	220×2 (160×2/200×2/250×2)	14000
FKL-1000F	50	1070-1310	280-540	220×2 (160×2/200×2/250×2)	16600
FKL-1000L	50	1070-1310	330-620	220×2 (160×2/200×2/250×2)	14100
FKL-1200	60	940-1100	380-660	250×2 (200×2/220×2/280×2)	15700
FKL-1200F	60	940-1100	380-660	250×2 (200×2/220×2/280×2)	18200
FKL-1200L	60	940-1100	460-760	250×2 (200×2/220×2/280×2)	15800
FKL-1250	150	745-1050	500-700	250×2 (220×2/280×2)	23100

FLZ VERTICAL MILL SAND MAKING MACHINE

FLZ 立磨制砂机

产品介绍

FLZ 立式辊压制砂机是一种采用独特的多层碾压搓揉原理破碎的细碎机型，具有产品颗粒圆润、颗粒级配连续合理、细度模数稳定可调、运转率高、成品率高、产量高、无扬尘、噪音低、易损件使用寿命长、运行成本低等优点。立式辊压制砂机结构简单、设备运行可靠，广泛应用于冶金、建材、化工和水电等工业部门，是金属矿预磨、石矿机制砂的最佳优选设备。可替代金属矿其他预磨设备，大大降低磨粉环节的生产成本。用于机制砂时，可以解决在进料小的情况下使用冲击式破碎效率低下的难题。

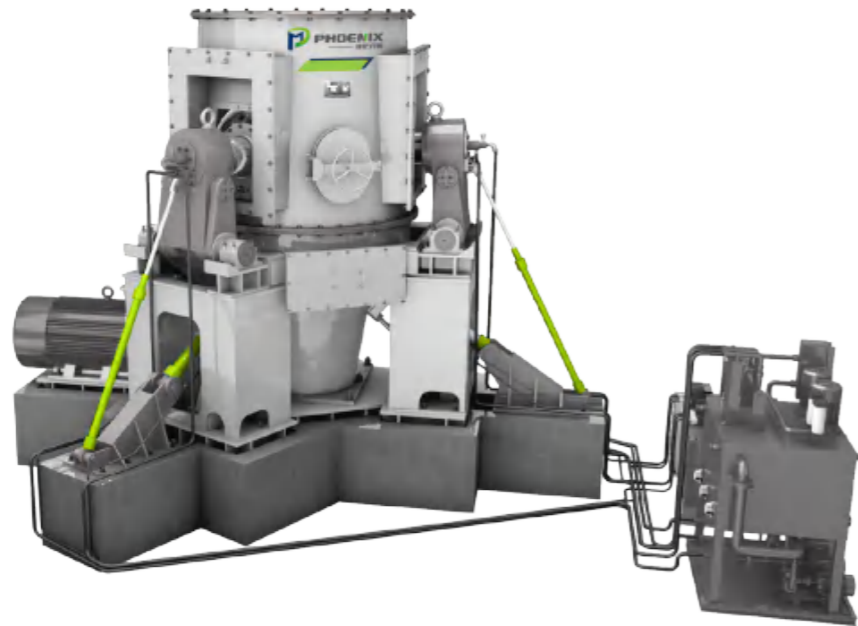

产品特点

- 立式辊压制砂机生产的机制砂砂粒外形圆滑，无锐角，集天然砂与机制砂的优势于一身。
- 成砂率高，耗电少，是做高品质机制砂的最佳设备。
- 采用液压加压系统，立辊压力可根据入料粒度和入料硬度进行调节。
- 采用料层压碎及搓揉原理，破碎比大，生产效率高，经济效益好。
- 立辊采用液压装置翻出机外，更换辊套衬板方便，检修空间大，工作效率高。
- 立辊辊套能翻面，可重复堆焊使用。
- 开机前无需在碾压盘上布料，立式辊压制砂机可空载启动，避免负荷开启困难。

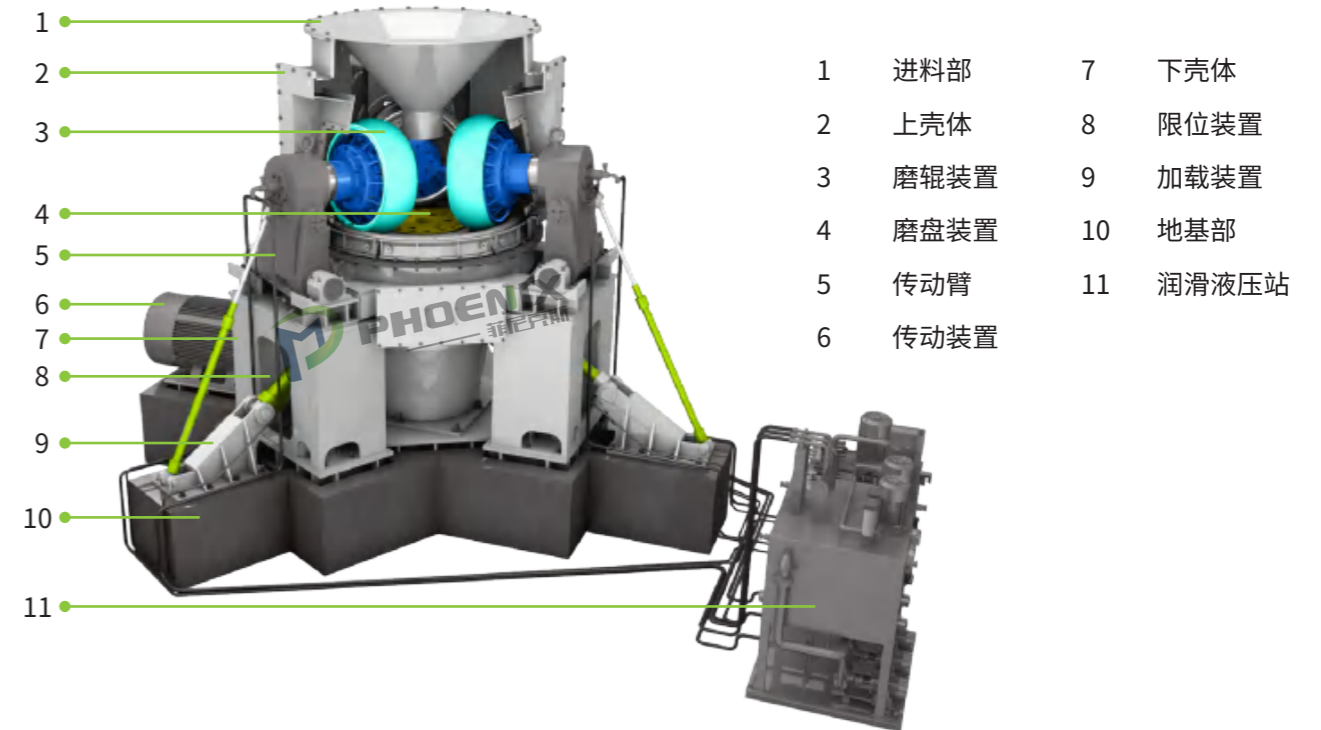

FLZ 立磨制砂机技术参数表

型号	FLZ-800	FLZ-1100	FLZ-1250	FLZ-1400	FLZ-1500	FLZ-1700	FLZ-1900	FLZ-2200
辊盘中径 (mm)	800	1100	1250	1400	1500	1700	1900	2200
立辊直径 (mm)	650	900	1000	1100	1250	1400	1500	1500
立辊数量 (个)	3	3	3	3	3	3	3	3
最大入料粒度 (mm)	≤ 20	≤ 25	≤ 25	≤ 25	≤ 25	≤ 25	≤ 30	≤ 30
生产能力 (t/h)	30-40	60-80	100-120	130-150	150-180	220-260	280-320	340-380
出料粒度 (mm)	0-5mm							
功率 (kw)	110	185	220	315	355	450	630	710

FML SAND MAKING SYSTEM

FML 制砂楼

产品介绍

FML 制砂楼引领机制砂工艺新方向，突破性的使用立磨制砂机和三轴椭圆筛作为破碎和筛分主机，既保证了机制砂的高品质，同时也降低了制砂楼的高度，减少客户投资，是机制砂最稳定的原料生产设备之一。

系统特点

- 工艺简单，料型圆滑，大小可控。
- 设备稳定可靠，可长时间连续不间断运行。
- 单次破碎成品率高，避免多次循环破碎，降低能耗，提升产量。
- 除粉细度和含粉量可调。
- 整体结构设计紧凑，设计高度低，占地面积小。
- 自动化程度高，易于操作管理。
- 全封闭设计，粉尘排放浓度符合环保标准。

FML 制砂楼技术参数表

型号	FML-100	FML-200	FML-300
原料种类	石灰石等软 / 硬岩石		
原料粒度 (mm)	≤ 25	≤ 25	≤ 30
原料含水率要求	≤ 1.5%	≤ 1.5%	≤ 1.5%
制砂量 (t/h)	80-110	150-210	230-310
装机功率 (kW)	510-550	750-800	1150-1250



组成模块

- 提升给料模块
- 级控筛分模块
- 破碎整形模块
- 粉尘筛选模块
- 电控调节模块

破碎整形模块

立磨制砂机具有灵活的调整能力，通过调整磨辊磨盘间隙、液压压力等参数，可适用于不同硬度的原料，并可以直接生产出不同细度模数的机制砂，无需通过多次循环破碎。

- 易损件使用寿命长
- 产能高，能耗低
- 产品粒型好
- 操作简单，维护简便

级控筛分模块

振动筛使用三组偏心块按特定角度组合，可根据不同需求场合，产生不同的振动模式，具有灵活的应用方式。

- 椭圆形振动轨迹
- 振幅可调，速度可调
- 堵孔率低，产量大，筛分效率高
- 物料移动速度可控，产品分级准确



FKZ VIBRATING FEEDER

FKZ 振动给料机

产品介绍

FKZ 振动给料机在接近排料端的给料面布有分级作用缝隙可调的棒条，在进行给料同时能将物料中泥土及细碎粒级的物料分离出去，使其后面的破碎机更有效发挥功能。该系列给料机采用引进美国技术制造的振动器、框架式环槽铆钉连接结构，配合锰钢制造的护板和棒条，结构坚固、强度高、耐冲击、耐磨损。

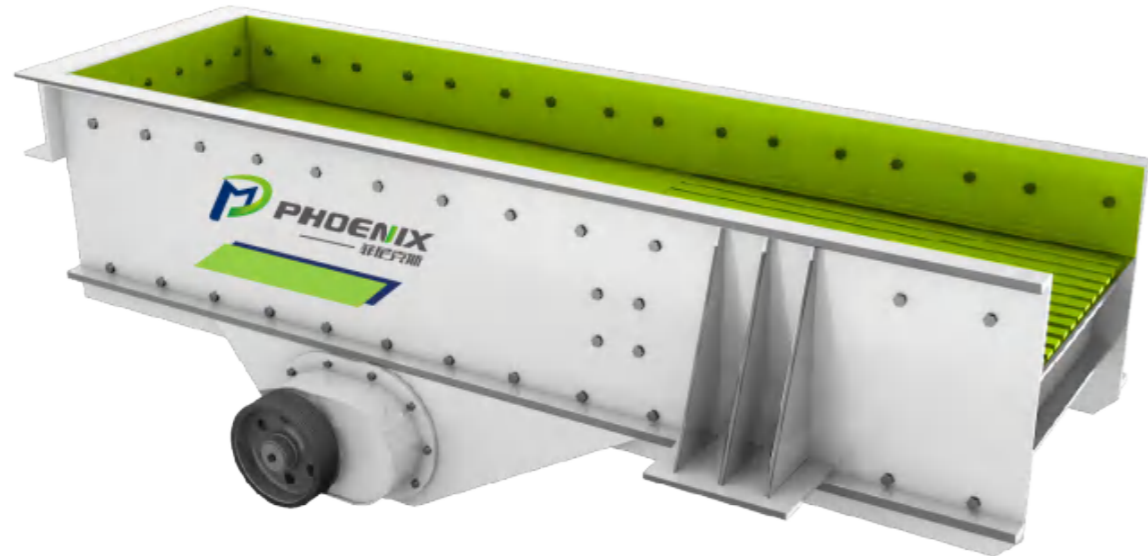

产品特点

- 振动给料机结构简单，给料均匀，给料能力大，连续性能好，激振力可调。
- 可无级控制给料量，操作方便。
- 偏心轴和振动电机为激振源，噪音低，耗电少，调节性好，无冲料现象。
- 对各种物料适应性强，多尘含水环境均可工作。
- 安装、维修方便，运行费用低。

FKZ 振动给料机技术参数表

型号	料槽尺寸	最大给料尺寸	处理能力	偏心轴转速	电机功率	重量 (不含电机)	外形尺寸
	(mm)	(mm)	(t/h)	(r/min)	(kw)	(kg)	(mm)
FKZ-380×96	3800×960	500	100-160	500-714	11	4200	3882×1684×1340
FKZ-490×110	4900×1100	630	120-280	500-800	15	5500	4957×2400×2150
FKZ-590×110	5900×1100	630	200-350	750	22	6100	6000×2500×2150
FKZ-600×130	6000×1300	750	400-560	500-800	30	7800	6082×2580×2083
FKZ-600×150	6000×1500	1020	460-575	500-800	30	8700	6086×2662×2186
FKZ-600×180	6000×1800	1200	600-800	500-800	37	11800	6310×3262×2230

FKX SUSPENSION FEEDER

FKX 悬挂给料机

产品介绍

FKX 悬挂给料机是我公司工程技术人员精心研制的新型给料设备，广泛应用于矿山、冶金、煤炭、建材、化工、电力、粮食等行业，用于把块状、颗粒状及粉状物料从贮料仓或其它贮料设备中均匀、连续或定量地给到受料设备中，适应于自动配料、定量包装和自动控制。



产品特点

- 体积小、重量轻、结构简单紧凑。
- 安装、维修方便，运行费用低。
- 效率高，给料能力大。
- 噪音低，有利于改善工作环境。
- 耗电小，功率因数高。
- 本设备在远超共振状态下工作，因而振幅稳定，运行可靠，对各种物料适应性较强。
- 加配电机调速器后不需调整偏心块即可方便地无极调节给料量。

FKX 悬挂给料机技术参数表

型号	FKX-703	FKX-1003	FKX-1253	FKX-1503	
槽型尺寸(宽*长*高)(mm)	700×1290×250	1000×1750×250	1250×2000×315	1500×2250×300	
生产率	水平	120	270	460	720
	-10°	170	380	650	1000
最大给料尺寸(mm)	200	300	350	500	
振动频率(r/min)	1450	1450	1450	1450	
双振幅(mm)	4	4	4	3.5	
振动器型号	ZG410	ZG420	ZG432	ZG440	
额定电压(V)	380	380	380	380	
额定电流(A)	2×1.53	2×2.71	2×3.51	2×5.19	
功率(kw)	2×0.55	2×1.1	2×1.5	2×2.2	
重量(kg)	389	762	1099	1477	

FYK CIRCULAR VIBRATING SCREEN

FYK 圆振动筛

产品介绍

FYK 圆振动筛是一种做圆形振动、多层数、高效新型振动筛。该设备具有结构可靠、激振力强、筛分效率高、振动噪音小、坚固耐用、维修方便等特点，广泛应用于矿山、建材、交通、能源、化工等行业的产品分级。

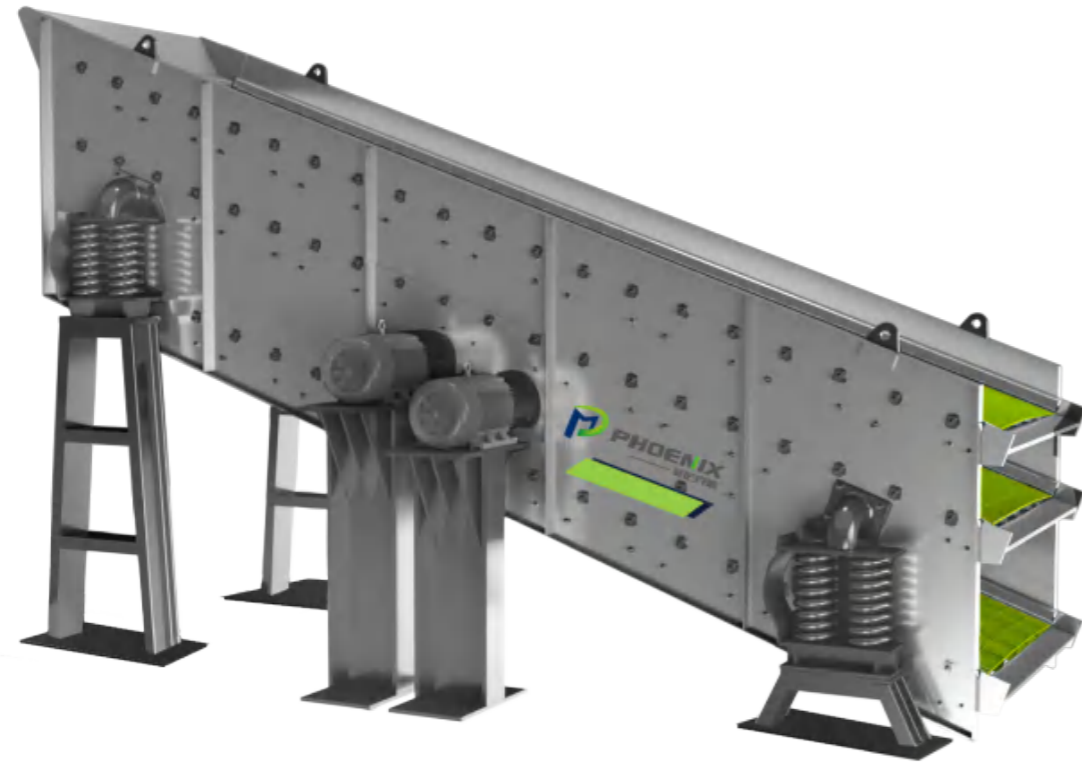

产品特点

- 采用偏心块作为激振力，激振力强，产量高。
- 筛分效率高、噪音小。
- 结构坚固、采用软连接，运行平稳。
- 筛网可选择钢制筛网或高耐磨聚氨酯筛网，满足不同项目要求。

FYK 圆振动筛技术参数表

型号	层数	筛面规格	最大进料粒度	生产能力	安装角度	振动频率	电机功率	外形尺寸
			(mm)	(t/h)	(°)	(HZ)	(kW)	(mm)
F2YK-1230	2	1200×3000	100	7.5~80	20	16.2	5.5	3818*1858*1070
F3YK-1230	3	1200×3000	100	7.5~80	20	16.2	7.5	3922*1858*1420
F2YK-1548	2	1500×4800	200	30~200	20	16.2	15	5745*2152*1320
F3YK-1548	3	1500×4800	200	30~200	20	16.2	15	5909*2152*1770
F4YK-1548	4	1500×4800	200	30~250	20	16.2	18.5	6073*2152*2220
F2YK-1860	2	1800×6000	250	50~300	20	16.2	22	6968*2536*1490
F3YK-1860	3	1800×6000	250	50~300	20	16.2	22	7132*2536*1940
F4YK-1860	4	1800×6000	250	50~300	20	16.2	30	7295*2536*2390
F2YK-2160	2	2100×6000	250	100~400	20	12.16	22	6972*2846*1502
F3YK-2160	3	2100×6000	250	100~400	20	12.16	22	7136*2846*1952
F4YK-2160	4	2100×6000	250	100~400	20	12.16	30	7300*2846*2402
F2YK-2460	2	2400×6000	300	150~600	20	12.16	30	6972*3156*1502
F3YK-2460	3	2400×6000	300	150~600	20	12.16	30	7136*3156*1952
F4YK-2460	4	2400×6000	300	150~600	20	12.16	37	7300*3156*2402
F2YK-2475	2	2400×7500	300	200~650	20	12.16	22*2	8491*3156*1613
F3YK-2475	3	2400×7500	300	200~650	20	12.16	22*2	8667*3156*2163
F4YK-2475	4	2400×7500	300	200~650	20	12.16	22*2	8818*3156*2513
F2YK-3072	2	3000×7200	350	200~800	20	12.16	22*2	7991*3716*1613
F3YK-3072	3	3000×7200	350	200~800	20	12.16	22*2	8167*3716*2163
F4YK-3072	4	3000×7200	350	200~800	20	12.16	30*2	8318*3716*2513
F2YK-3680	2	3600×8000	350	300~1000	20	12.16	37*2	8906*4406*2030
F3YK-3680	3	3600×8000	350	300~1000	20	12.16	45*2	9088*4423*2530
F4YK-3680	4	3600×8000	350	300~1000	20	12.16	45*2	9252*4423*2980

FST ELLIPTICAL VIBRATING SCREEN

FST 椭圆筛

产品介绍

FST 椭圆筛具有更高的筛分效率，特别适合中、细料的筛分解决方案。机身采用水平安装的形式，占用现场空间小，可以安装在固定式或模块化结构上，也可以配置在移动式破碎站中。椭圆振动筛广泛用于那些对筛分效率有很高要求的应用领域，比如铁路道砟和路基料的生产，以及某些矿业应用领域。

FST 椭圆振动筛使用三组偏心块按特定角度组合，产生椭圆形振动轨迹，可根据不同需求场合，产生不同的振动模式，具有灵活的应用方式。

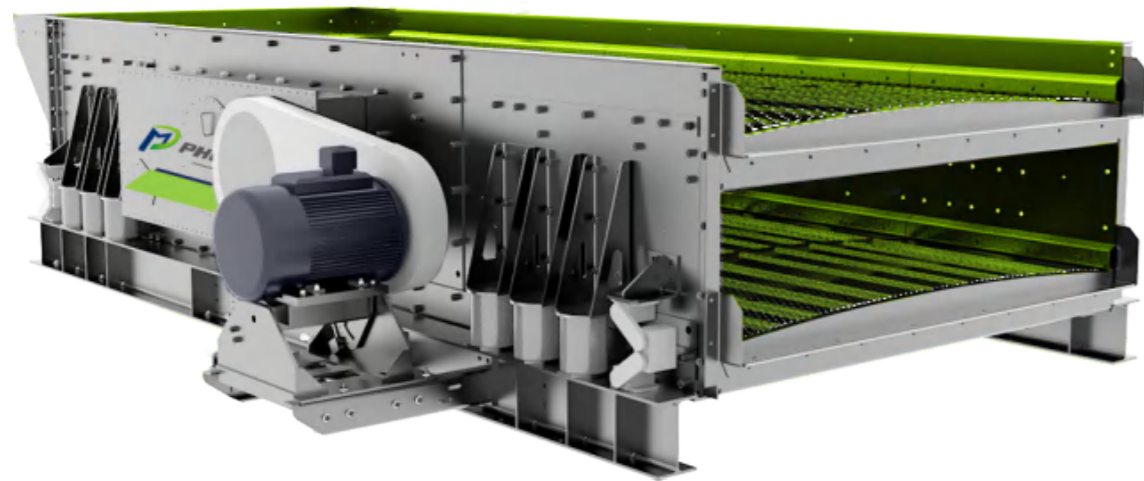

设计特点

- 多层框架选择。
- 振幅、振动方向、振动频率可调。
- 筛箱制作工艺先进。
- 采用水平安装的方式。
- 筛机振动轨迹为椭圆形，激振强度可达 6G。

产品特点

- 适用于不同产品筛分需求。
- 物料筛分顺畅、不易堵孔、堵料。
- 工作状态稳定、处理量大。
- 结构性能好、使用寿命长。
- 有效降低了安装的高度。
- 筛分效率可高达 95%。

FST 椭圆筛技术参数表

型号	层数	宽 x 长	最大进料粒级	振幅	转速	电机功率	主机重量
		(mm)	(mm)	(mm)	(rpm)	(kW)	(Kg)
FST-6162	2	1925x4900	200	13-18	675-875	30	6680
FST-6163	3	1925x4900	200	13-18	675-875	30	8300
FST-6202	2	1925x6100	200	13-18	675-875	30	8100
FST-6203	3	1925x6100	200	13-18	675-875	30	9500
FST-6204	4	1925x6100	200	13-18	675-875	37	10400
FST-7202	2	2250x6100	200	13-18	675-875	37	10500
FST-7203	3	2250x6100	200	13-18	675-875	37	12500
FST-7204	4	2250x6100	200	13-18	675-875	37	13600
FST-8202	2	2550x6100	200	13-18	675-875	37	11300
FST-8203	3	2550x6100	200	13-18	675-875	37	13500
FSG-6162	2	1925x4900	50	6-12	875-1050	30	6680
FSG-6163	3	1925x4900	50	6-12	875-1050	37	8300
FSG-6202	2	1925x6100	50	6-12	875-1050	37	8100
FSG-6203	3	1925x6100	50	6-12	875-1050	37	9500
FSG-6204	4	1925x6100	50	6-12	850-950	45	10400
FSG-7202	2	2250x6100	50	6-12	850-950	45	10500
FSG-7203	3	2250x6100	50	6-12	850-950	45	12500
FSG-7204	4	2250x6100	50	6-12	850-950	45	13600
FSG-8202	2	2550x6100	50	6-12	850-950	45	11300
FSG-8203	3	2550x6100	50	6-12	850-950	45	13500

FKT DEWATERING SCREEN

FKT 脱水筛 / 细砂回收机

产品介绍

脱水振动筛采用双电机自同步技术，通用型偏心块、可调振幅振动器。主要由筛箱、激振器、支承系统及电机组成。通过胶带联轴分别驱动两个互不联系的振动器作同步反向运转，两组偏心质量产生的离心力沿振动方向的分力叠加，反向离心抵消，从而形成单一的沿振动方向的激振力，使筛箱作往复直线运动。

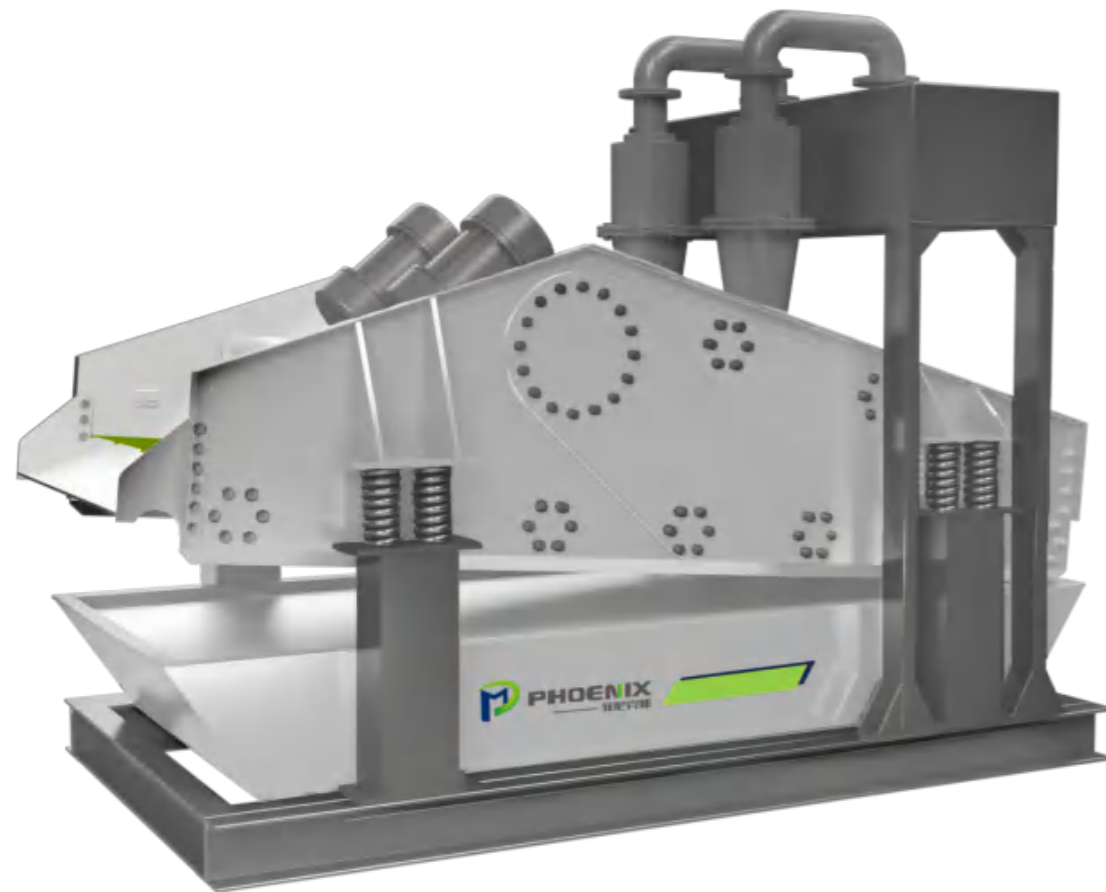

产品特点

- 采用防水变频专用电机，双电机驱动自同步技术，实现快速脱水效果。
- 具有投入小、流程简单、占地小等特点，便于系统工艺布置。
- 连续干排作业，满足多种脱水需求，可 24 小时连续干排作业。
- 处理能力大，V 型筛面设计，-5°过筛面爬坡脱水，干排尾矿含水低、效率高。
- 高耐磨筛板使用寿命长，模块化组装设计，更换方便，节约成本，筛孔尺寸可选择。
- 结构强度高，耐用。无内应力、强度高、质轻耐用的机架主体。

FKT 脱水筛 / 细砂回收机技术参数表

型号	筛面斜角 (°)	常用筛孔尺寸 (mm)	入料量 (t/h)	动力源耗能 (kw)	激振器型号	参考总重 (kg)
FKT-1036	-5 ~ -3	0.3 ~ 0.6	10 ~ 35	2 × 1.1	2 × YZO-20-4	3800
FKT-1236	-5 ~ -3		18 ~ 65	2 × 2.4	2 × YZO-30-4	4500
FKT-1536	-5 ~ -3		30 ~ 90	2 × 3.1	2 × YZO-40-6	5700
FKT-1838	-5 ~ -3		40 ~ 120	2 × 5.5	4 × 39-6	6600
FKT-2138	-3 ~ 0		60 ~ 150	2 × 7.5	4 × 45-6	8200
FKT-2538	-3 ~ 0		80 ~ 200	2 × 11	4 × 64-6	11000
FKT-3060	-3 ~ 0		200 ~ 350	2 × 22		16000

FKPE TRACKED MOBILE JAW CRUSHER

FXL 螺旋洗砂机

产品介绍

FXL 螺旋洗砂机是一款满足当下国内外砂石行业实际要求的新型高效洗砂设备。该洗砂机具有洗净度高，结构合理，产量大等特点。FXL 螺旋洗砂机洗砂过程中砂子流失少，尤其是其传动部分均与水、砂隔离，故障率远低于目前常用洗砂机，是国内洗砂设备升级换代的合适选择。

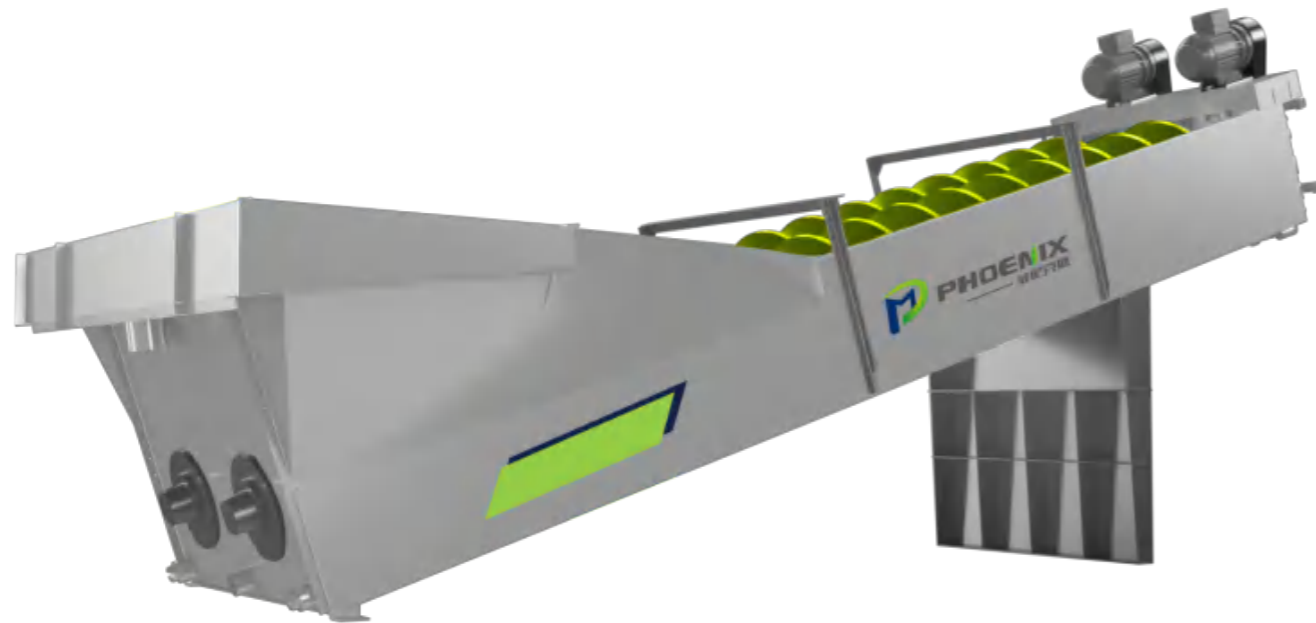

产品特点

- 洗砂机结构简单，性能稳定，叶轮转动轴承装置与水 and 受水物料隔离，避免了轴承因浸水、砂和污染物导致损坏现象的发生。
- 洗砂时，中细砂和石粉流失极少，所洗建筑砂级配和细度模数达到国家标准。
- 除叶片衬板外几乎无易损件，运维成本极低。
- 使用寿命长，极少需要维修，大大降低维修成本。

FXL 螺旋洗砂机技术参数表

型号	FXL-915	F2XL-915	FXL-1115	F2XL-1115
螺旋体直径 (mm)	915	915	1115	1115
水槽长度 (mm)	7585	7585	9782	9782
给料尺寸 (mm)	≤ 10	≤ 10	≤ 10	≤ 10
处理能力 (t/h)	100	200	175	350
转速 (r/min)	21	21	17	17
电机功率 (kw)	11	2×11	15	2×15
耗水量 (t/h)	10-80	20-160	20-150	40-300
外形尺寸 (mm)	8500×2810×3600	8420×3760×3960	10780×3980×4170	10970×5250×4720
重量 (kg)	6270	11110	10180	17940

FKPE TRACKED MOBILE JAW CRUSHER

履带移动颚式破碎站

产品介绍

FKPE 移动颚式破碎站搭载目前国际最新的欧版液压颚式破碎主机，这是一款从结构、选材、工艺、装配等多方面经过优化设计制造的新型移动颚式破碎机，具有重量轻、操作简单、破碎比大等特点。

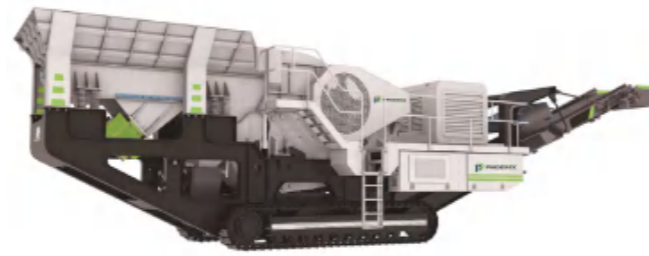

产品特点

- 坚固的结构：抗疲劳强度大，耐冲击性能更强。
- 独特的腔型：采用 V 型破碎腔设计，破碎腔更深，处理能力大，破碎比大。
- 加强设计动颚总成：用锻造的重型偏心轴、高质量重载调心滚子轴承、有限元分析优化的动颚体，保证动颚总成耐冲击性和高稳定性。
- 迷宫式密封，确保了轴承油脂不被污染，使其润滑有效，稳定性好。较高的转速，提高了通过量和物料破碎频率，大大提高了产量。
- 两侧的楔块采用液压式调整破碎机排料口，既安全可靠，又减少了停机时间。
- 电动机机座与破碎机一体化安装，减少了破碎机空间和三角带长度。
- 采用智能化无线遥控装置操控履带行走，可单人遥控操作上下特种平板拖车，实现快速转场作业。

履带移动颚式破碎站技术参数表

型号	主机进料口尺寸	最大给料尺寸	处理能力	主机电机	动力系统	重量	外接电源功率	运输尺寸
	(mm)	(mm)	(t/h)	(kw)	(kw)	(kg)	(kw)	(mm)
FKPE-500H	750x500	400	80-180	55-75	100	30000	66-86	11300×2200×3200
FKPE-750	1060x750	630	100-260	110-132	93	55000	141-163	17000×3500×3800
FKPE-750H	1060x750	630	100-260	110-132	280	57000	141-163	17000×3500×3800

FKPF TRACKED MOBILE IMPACT CRUSHER

履带移动反击式破碎站

产品介绍

FKPF 移动反击式破碎站采用重型转子、大容量破碎腔、厚重反击板、合金高耐磨板锤、液压开启装置等独特设计，有着更大的破碎能力和破碎比，运行成本低，维护便携等优势。



产品特点

- 厚重板锤设计，更大的进料尺寸，更大的破碎比，更高的产能，更优异的成品料粒型。
- 液压开启破碎机架，维护检修轻松安全，便于后期设备保养维护。
- 可折叠侧边卸料皮带机，运输不必拆卸。
- 除铁器 / 返料系统喂料系统，灵活选配，适应客户需求。
- 采用智能化无线遥控装置操控履带行走，可单人遥控操作上下特种平板拖车，实现快速转场作业。

履带移动反击式破碎站技术参数表

型号	最大给料尺寸	处理能力	主机功率	动力系统	重量	外接电源功率	运输尺寸
	(mm)	(t/h)	(kw)	(kw)	(kg)	(kw)	(mm)
FKPF-110S	500	80-220	132-160	93	53000	213-241	17000×3750×3800
FKPF-110SH	500	80-220	132-160	280	55000	213-241	17000×3750×3800
FKPF-133S	550	150-300	200-250	93	58000	273-323	19500×3750×3800
FKPF-133SH	550	150-300	200-250	360	60000	273-323	19500×3750×3800
FKPF-136S	600	180-360	250-280	93	60000	303-333	19500×3750×3800
FKPF-136SH	600	180-360	250-280	420	62000	303-333	19500×3750×3800

FKPG TRACKED MOBILE CONE CRUSHER

履带移动圆锥式破碎站

产品介绍

FKPG 移动圆锥破碎站因其经过优化的独特动力学设计和智能工艺控制系统，使其具有坚固耐用，稳定可靠的高效破碎能力是众多独立二级破碎工艺流程中的理想选择。



产品特点

- 曲线破碎腔：根据物料层压破碎原理和腔壁磨损特性，腔型设计为曲线，确保破碎机产量大、产品质量高、磨损成本低的特点。
- 主破碎机采用自动控制系统，具有全自动破碎工艺控制、一键式自启动和先进的故障诊断功能，能实现破碎作业的过载或过铁保护、衬板磨损自动补偿等功能。
- 可调偏心距：主破碎机偏心衬套、偏心套两者组合，通过旋转偏心衬套可轻易实现多个偏心距设定，以适应不同矿石和工矿的要求。
- 先进的液压润滑系统：主破碎机润滑系统、液压系统模块化设计，各自独立运行，可实现油温、流量、压力、功率、异常电源等保护。
- 运输方便：该移动破碎站因重量及外形设计合理，采用智能化无线遥控装置操控履带行走，可单人遥控操作上下特种平板拖车，实现快速转场作业。

履带移动圆锥式破碎站技术参数表

型号	排料口调节范围	最大给料尺寸	处理能力	主机功率	电机功率	重量	外接电源功率	运输尺寸
	(mm)	(mm)	(t/h)	(r/min)	(kw)	(kg)	(kw)	(mm)
FKPG-300S	13-51	200	115-400	220-250	93	55000	273-303	20000×3650×3800
FKPG-300SH	13-51	200	115-400	220-250	420	57000	273-303	20000×3650×3800

FKPS TRACKED MOBILE SCREEN

履带移动筛分站

产品介绍

FKPS 移动筛分站因其经过优化的独特动力学设计和智能工艺控制系统，使其坚固耐用，稳定可靠的高效筛分能力，是众多独立筛分或多段移动破碎筛分工艺流程中的理想选择。



产品特点

- 应用范围包括采石场、矿山、建筑拆除碎片处理、表层土处理物料再生利用砂砾筛分、煤矿和骨料筛分。
- 超宽超高的输送带均可液压折叠，便于运输管理，选配双动力驱动设计，可在不同作业环境下灵活切换。
- 高性能筛箱可以安装配备多种筛网，包括篦条筛网、冲孔板筛、网格筛、针状筛、编织筛网等。
- 振动筛可液压升降，便于后期检修以及更换筛网，所有卸料皮带机角度均可通过液压装置调节。
- 采用智能化无线遥控装置操控履带行走，可单人遥控操作上下特种平板拖车，实现快速转场作业。

履带移动筛分站技术参数表

型号	喂料能力	料斗容积	筛箱尺寸	最大处理能力	电机功率	重量	外接电源功率	运输尺寸
	t/h	m ³	mm	t/h	(kw)	(kg)	(kw)	(mm)
FKPS-2060C	150-400	2.5	6000×2000	380	93	33000	70	15000×3750×3800
FKPS-2060CH	150-400	2.5	6000×2000	380	100	35000	70	15000×3750×3800

FACTORIES 生产铸造基地



MARKET 市场网络



PARTNERS 合作企业

